



14918-80

Continuously galvanized sheet steel.
Specifications

14918-69

77.140.50
11 1110

31 1980 . 1465

01.07.81

(5-6-93) 3-93

(, . 2).

1.

1.1. () :

(— ;) — ,

(X)

— ,
— , — ;

(—HP, . 1).
1.2. :

— ,
— .
1.3. .1.

(2007 .) (1, 2, 11-81, 9-86). 1981 ., 1986 .

© , 1987
© , 2007

	1 2	
()	. 570 855	. 40 60
1	» 258 » 570 »	» 18» 40 »
2	142,5 » 258 »	10 » 18 »

(2- , () 1. , . 2).

2.

2.1. 710 1800 ,
0,5 2,5
2.2. ,

19904—90.

6 3 ;

1000 30 .

0,8, 1000, 2000 ,

14918—80:

— — —0,8 1000 .2000 19904—90
- -1 14918-80

1,2, 1000 ,

08 , 14918—80:

- -1,2 1000 19904-90
08 - - -2 14918-80

0,5,

710 ,

14918—80:

- -0,5 710 19904-90
ULL — — — — 1/2 14918-80

(,) .

.2. (, . 2).

3.

3.1.

3.2.

16523—97.

.1 .

		380-2005, 9045-93 1050-88	-	9045-93, 0,020 %	1050-88 0,035 % 380-2005 0,035 %
		08 , 08 , 08 08 , 08 , 10	9045-93 1050-88	08 , 08 , 08 08 , 08 , 10	9045-93 1050-88 0,030 %
		08 08, 08	9045-93 1050-88	08 08, 08	9045-93 1050-88
		, 1, 2,	-	, 1, 2,	-
			380—2005		380—94
				0,04 %	— 0,035 %
		380-2005, 9045-93 1050-88	-	9045-93, —	1050-88, 0,040 % 380-2005 0,045 %
(, . 2).			
3.3.			0 1	3640—94	
2.					
3.4.					
3.4.1.					
		16523—97.			
3.4.2.					
3.4—3.4.2. (, . 2).			
3.5.				(,	
) ,				(,	
3.6.				()	
() ,					
3.7.					
(, . 2).			
3.8.					
16,		1 — HP	10,	2 —	4 . .1.
2—				— 12,	1 — 8
(, . 1, 2).			
3.9.				1,0	180°
				6	

3.10.
. 16.

16

		5 ₄ %, L ₀ = 80					
				0,7	0,7 1,5	1,5 2,0	2,0
		300-490	—	21	22	23	24
		275-430	—	23	24	25	26
		255-410	—	26	28	29	30
	—	—	230	20	22	—	—
	—	—	—	—	—	—	—

01.07.89.

3.10.1.

. 1 .

1

0,5	8,5	8,0	6,9
0,6	8,9	8,5	7,2
0,7	9,2	8,9	7,5
0,8	9,5	9,3	7,8
0,9	9,9	9,6	8,2
1,0	10,1	9,9	8,6
1,1	10,3	10,1	8,7
1,2	10,5	10,3	8,8
1,3	10,7	10,5	8,9
1,4	10,8	10,6	9,0
1,5	11,0	10,8	9,1
1,6	11,3	11,0	9,5
1,7	11,4	11,1	9,6
1,8	11,5	11,2	9,7
1,9	11,6	11,3	9,8
2,0	11,7	11,4	9,9

1.

2.

1,5

01.07.89.

3.

MTJI—10

0,3

3.10.2.

1

16,

0,2

3.10—3.10.2. (

2).

7, 8, 9,

3.11.

10

5639—82

6

3.12.

0, 1, 2 4

1

5640—68.

3.13.

. 1 .

1

0,8
. 0,8 » 1,2 »
» 1,2 » 2,0 »
» 2,0

8
5
3
2

. Hodmh
01.07.89.

1,5

(2).
3.14. (, . 2).

4.

4.1.

(,)
7566—94

(, . 2).
4.2.

4.3.

6 %

4.4.

4.5.

7566—94.

5.

5.1.

5.2.

. 2 .

(b —)

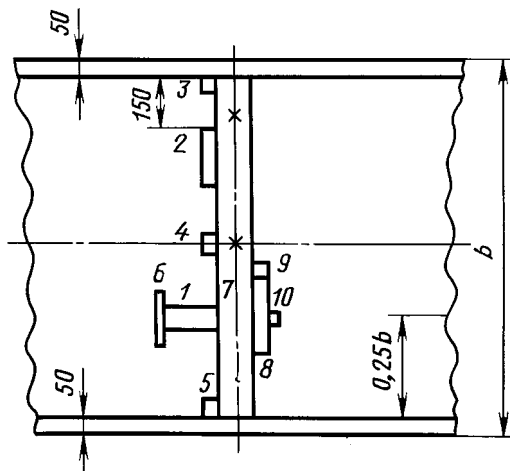

2	50	150	
3,4,5	50	50	
6	20	150	
7	90	—	(-)
8	30	180-300	
9,10	30	40	

(5.3. , . 1).

(Sb₂O₃) (8 1₃) , -

(32)
(3118—77)

50 1000

: 20

() 1 2

(1)

S— mi— l—

(.?, 4 5)
(.?, 4 5)

0,01 ; ;
0,01 ; ;

6 2, 2.

(5.4. , . 1,2).

3, 4 5

ATr—7L_{qv}— „

(2)

$\wedge_{-} (3 - ' 3) \cdot 10^4$
3 7,13 • 3'

(3)

? —
/ —
' —

7,13—
A3—

, / 3;

, 2.

(5.4.1. , . 1).

5.5.
5.6.

13813—68.

10510—80.

5.7.
5.8.

11701—84.

5639—82

5.9.

— 5640—68.
14019—2003.

1

180°

180°

-1 4765—73. 1411-196—86,
1,0

5.10.

(, . 2).

6.

6.1.
6.2.

7566—94

6.3.

2-

0,4

80x80

2695—83

8486—86

1200 — 2 ;

1200 —

6.4. 3 . 2 .

2-

6.5.

7566—94.

7566—94.

1,2—2,0

30 40

3560—73,

6009—74

2

—6,2 1 .

6.6.

3

10 .

01.01.88

5 .

6.7.

14192—96

6.8.

6.9.

15150—69,

.6. (, . 2).

25.09.2007.

60x84*/8.

.0,93.

.0,85.

101

.728.

«

», 123995

., 4.

www.gostinfo.ru

info@gostinfo.ru

«

»

«

» — . «

», 105062

., 6